

Изм. № подл. Подп. и дата  
 Взам. инв. № Инв. № дубл. Подп. и дата  
 Справ. № Подп. и дата  
 Перв. примен.

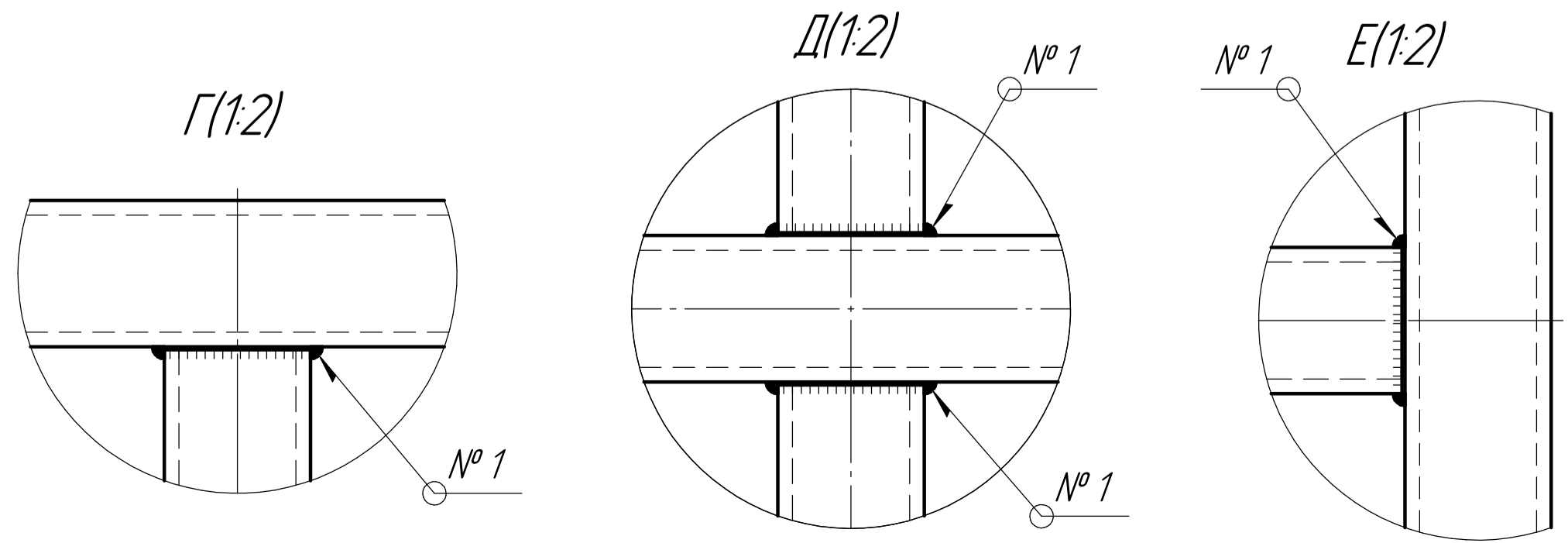

- 1 \* Размеры для справок
- 2 Сварку проводить электродом Э42 ГОСТ 9467-75
- 2.1 Шов № 1 – нестандартный
- 2.2 Сварные швы зачистить от наплывов и окалины металлической щеткой
- 2.3 Контроль качества сварных швов произвести при помощи ультразвука

				ИБР 134.10.01.000 СБ			
				Поддон			
				Сборочный чертеж			
Изм.	Лист	№ докум.	Подп.	Дата	Лит.	Масса	Масштаб
		Александров				91,79	1:4
Проб.					Лист	1	Листов
Т.контр.							2
Н.контр.					г. Барнаул, АО ПО		
Утв.					"Алтайский Шинный Комбинат"		
					Отдел Главного Механика		
					Формат А2		