

К/А

И/А

Ж/А

Е/А

Д/А

В/А

Г/А

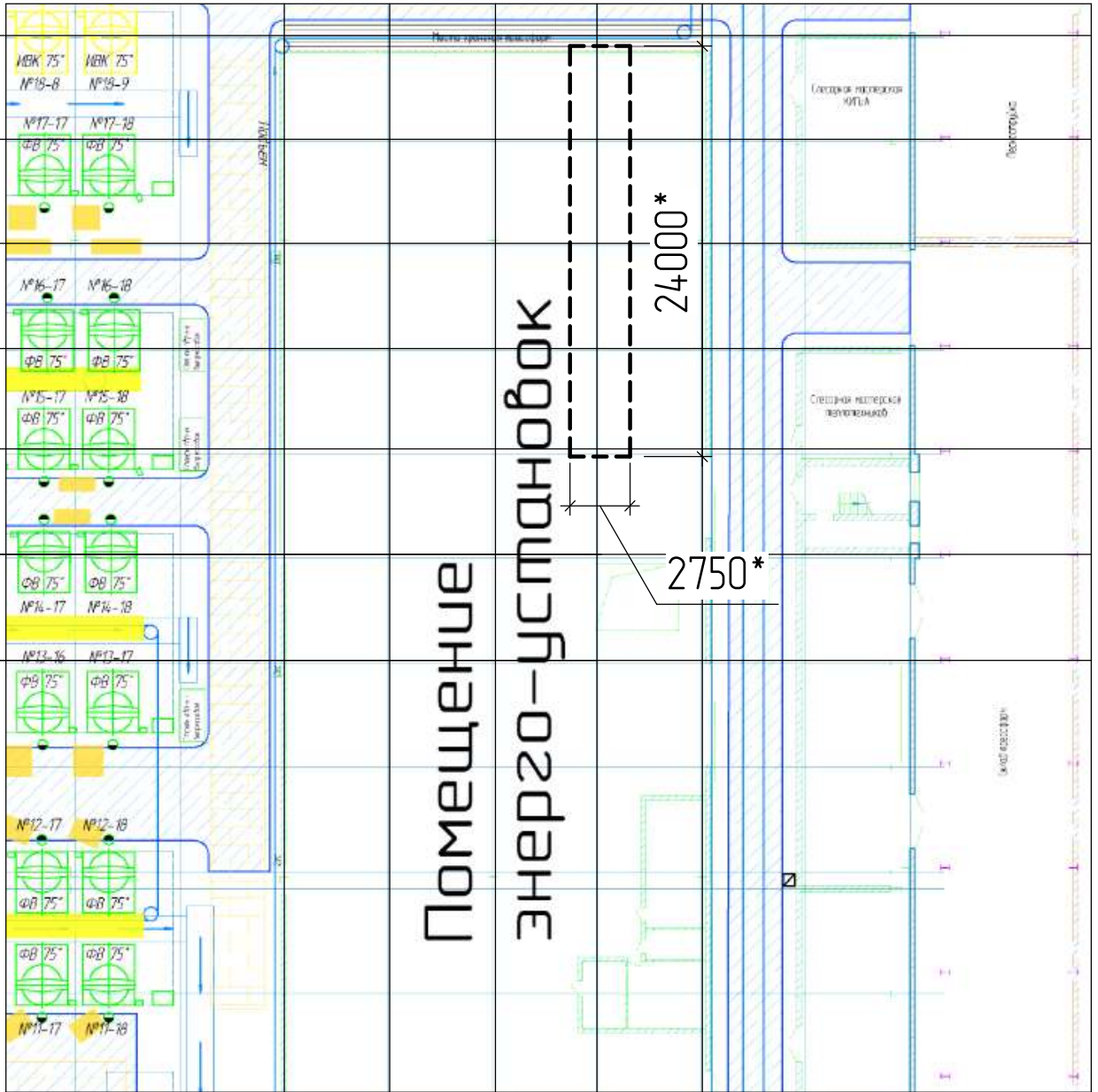

Помещение
Энерго-установка

57 58 59 60 61

Примечание:
1 - (*) размеры для справок.

Условные обозначения:

== - Место проведения работ

Инд. № подл. Подп. и дата. Взам. инд. №

АО ПО "АШК", Г. Барнаул, пр-т Космонавтов, 12/10					
Изм.	Кол.	Лист	№ док.	Подп.	Дата
Разработал	Торошин И.С.				
Проверил	Ушаков С.О.				
Т.Контр.					
Н.Контр.					
Утв.					
Монтаж металлических плит перекрытия каналов на участке энергоустановок (2 этап)					
Место проведения работ					
Стадия	Масса	Масштаб			
П					
Лист	Листов	1			

Уголок 90x90* (по периметру канала)

Двутавр 30*

Плита канала

+0.000

Пластина 250x350x40*

950*

Спаренный швеллер (16)*

A

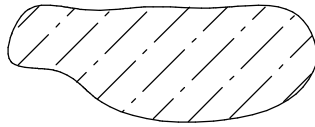
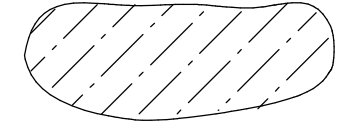

Спаренный швеллер (16)*

A

Анкерный болт (16) 200 мм (4 шт)*

1500*

-3.060

Закладная пластина (375x375x10)*

1060*

650*

2750

Условные обозначения:

 - Бетон

 - Металл

Примечание:

1 - (*) размеры для справок.

2 - Привязку анкерных болтов и габаритные размеры опорных плит, колонн, уточнить по месту, в соответствии с фактическими размерами канала и установленных металлоконструкций.

3 - Окончательную выверку произвести при монтаже металлоконструкций до начала сварочных работ.

АО ПО "АШК", г. Барнаул, пр-т Космонавтов, 12/10

Изм.	Кол.	Лист	№ док.	Подп.	Дата
Разработал		Горошин И.С.			
Проверил		Ушаков С.О.			
Т.Контр.					
Н.Контр.					
Утв.					

Монтаж металлических плит перекрытий каналов на участке энергоустановок (2 этап)

Стадия	Масса	Масштаб
П		
Лист	Листов	1

Устройство канала

Инд. № подл. Подп. и дата. Взам. инв. №

А-А

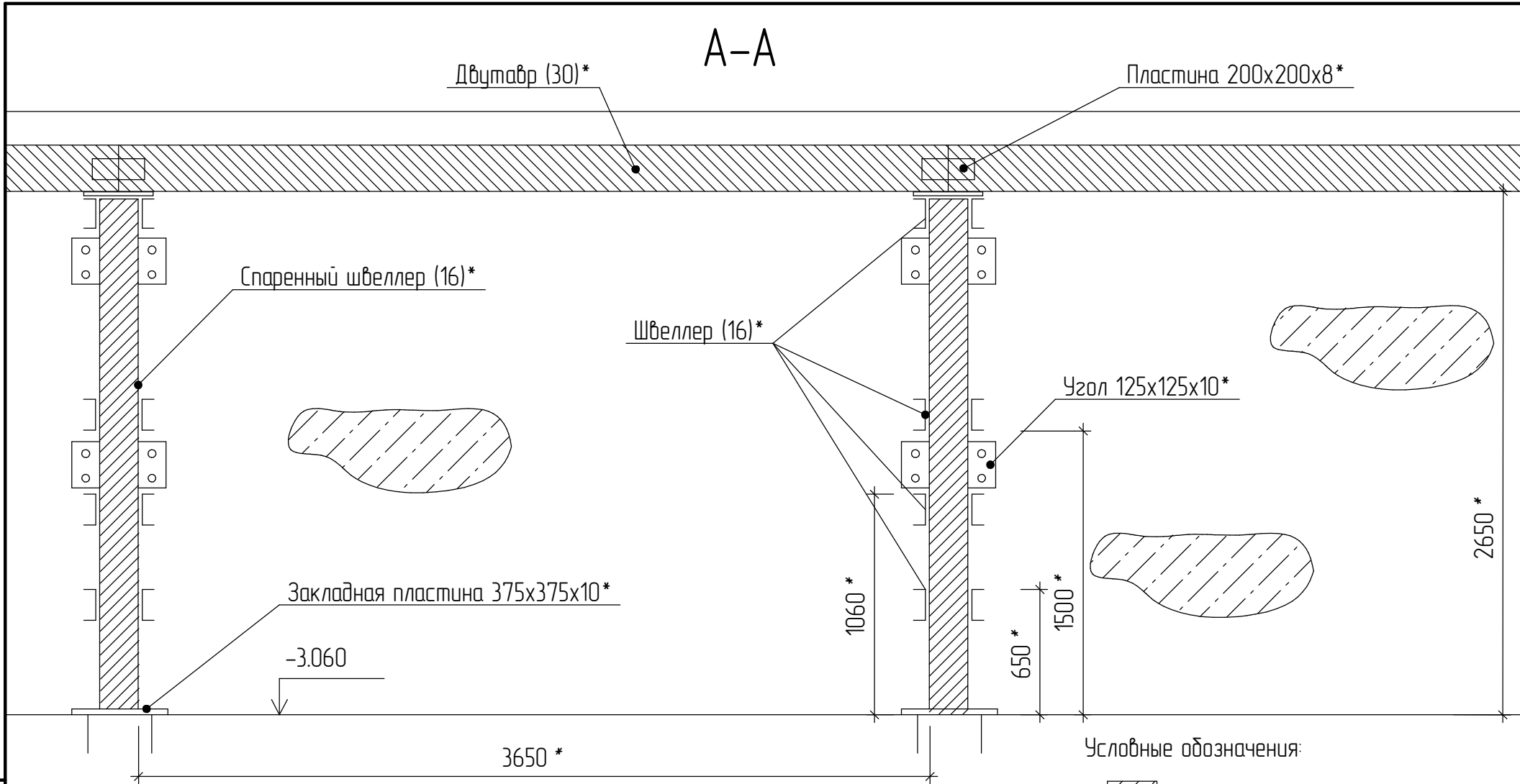

Условные обозначения:

- Бетон
- Металл

Примечание:
 1 - (*) размеры для справок.
 2 - Привязку анкерных болтов и габаритные размеры опорных плит, колонн, уточнить по месту, в соответствии с фактическими размерами канала и установленных металлоконструкций.
 3 - Окончательную выверку произвести при монтаже металлоконструкций до начала сварочных работ.

Инв. № подл. Подп. и дата. Взам. инв. №

АО ПО "АШК", г. Барнаул, пр-т Космонавтов, 12/10					
Изм.	Кол-во	Лист	№ док.	Подп.	Дата
Разработал			Горошин И.С.		
Проверил			Ушаков С.О.		
Т.Контр.					
Н.Контр.					
Утв.					
Монтаж металлических плит перекрытий каналов на участке энергоустановок (2 этап)					
Вид А-А					
		Лист	Листов	1	
		П			
		Стадия	Масса	Масштаб	

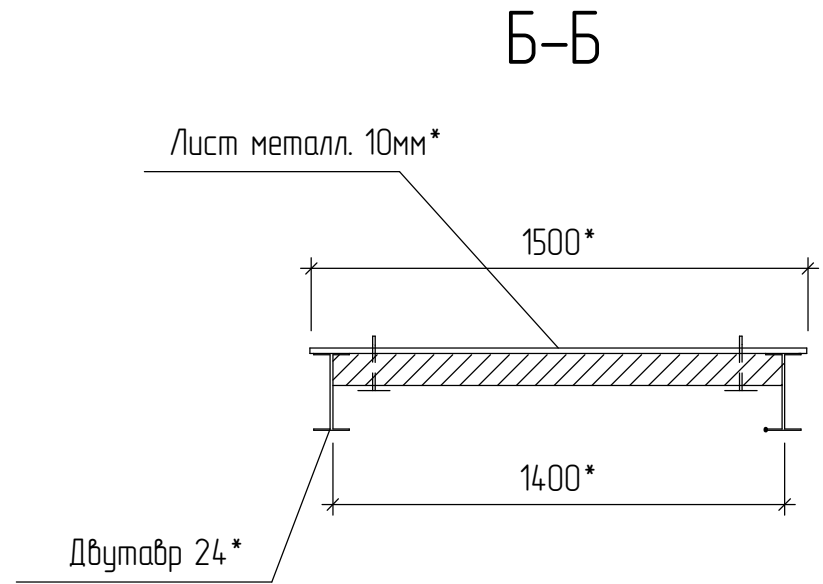
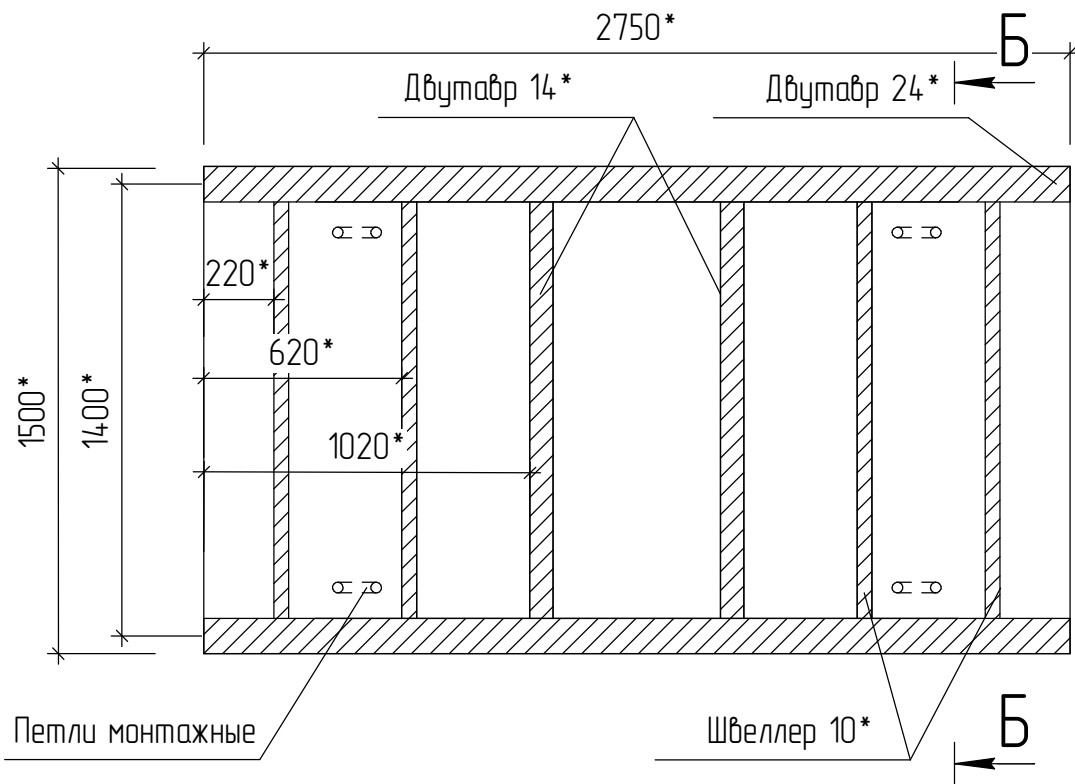

Условные обозначения:

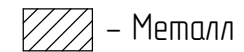

Примечание:

- 1 - (*) размеры для справок.
- 2 - Привязку анкерных болтов и габаритные размеры опорных плит, колонн, уточнить по месту, в соответствии с фактическими размерами канала и установленных металлоконструкций.
- 3 - Окончательную выверку произвести при монтаже металлоконструкций до начала сварочных работ.

						АО ПО "АШК", г. Барнаул, пр-т Космонавтов, 12/10			
Изм.	Кол-во	Лист	№ док.	Подп.	Дата	Монтаж металлических плит перекрытий каналов на участке энергоустановок (2 этап)	Стадия	Масса	Масштаб
Разработал	Горошин И.С.						П		
Проверил	Ушаков С.О.						Лист	Листов	1
Т.Контр.									
Н.Контр.						Устройство плит канала			
Утв.									

Инв. № подл. Подп. и дата. Взам. инв. №