

Дет. поз. 2
M1:1

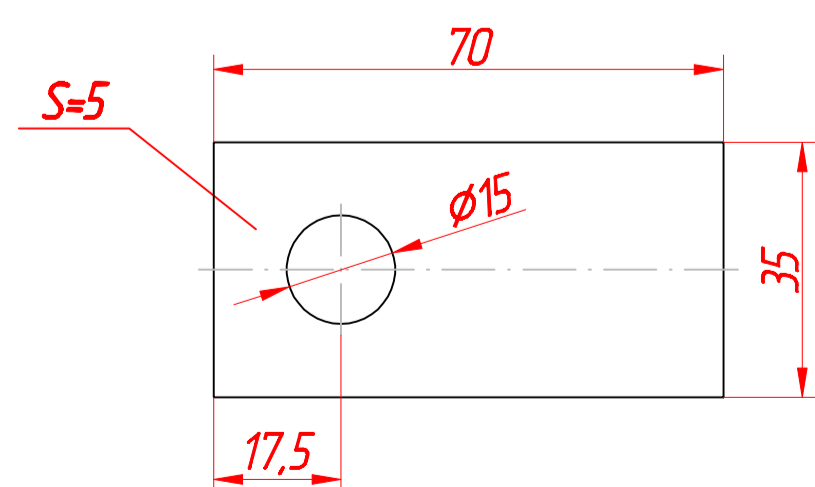

1. Сварные швы выполнить по ГОСТ 5264-80 по контуру прилегания деталей. Катет шва равен наименьшей толщине свариваемых деталей.
2. Н14, н14, ± $\frac{IT14}{2}$.

ИБР 2905 300 СБ				Лист	Масса	Масштаб
Изм.	Лист	№ документа	Подпись	Дата		
Разработ		Должность				1:2
Проверил						
Т.контр.						
Нач. сект.		Михуров				
Н.контр.						
Удл.		Солганик				
Шкаф управления верхняя часть				Лист	Листов	
				АО ПО "АШК" ПКО (мех.сектор)		